

Фрезер Makita за дърво профилен за подравняване, с лагер ф 12.7x38/91.4 мм, ф 12 мм

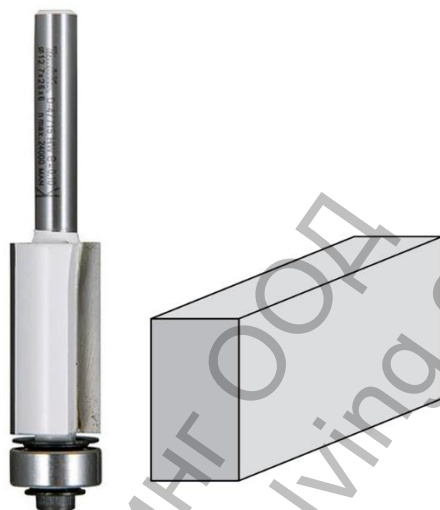

Фрезер

D-47765

Дължина (OL):	91,4mm
Диаметър (D):	12,7mm
Работна дължина (L):	38mm
Захват (C):	12 mm
Flutes:	3
Максимални обороти:	24.000min ⁻¹
Диаметър на сачмения лагер (H):	9,5mm
За модел:	RP1800FX, RP1801FX, RP2300FC, RP2301FC
Количество (бр./комплект):	1

Продукт: [Фрезер Makita за дърво профилен за подравняване, с лагер ф 12.7x38/91.4 мм, ф 12 мм](#)

Категория: [Консумативи за фрези и обертфрези](#)

Бранд: [Makita](#)

Категория бранд: [Фрезер Makita](#)